

Дякуємо вам за вибір miliboo, будь ласка, уважно прочитайте перед використанням.

**I частини назва**

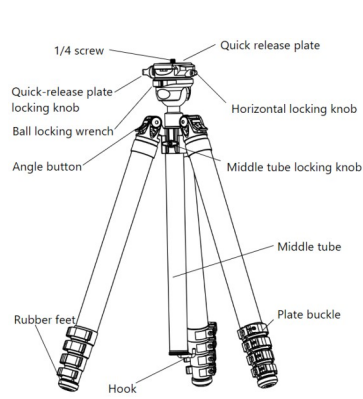

- 1/4 Гвинт
- Пластина швидкого вивільнення
- Пластина швидкого вивільнення ключ для блокування
- Кнопка блокування
- Кульовий стопор
- Бульбашковий рівень
- Кнопка блокування центральної колони
- Кнопка кута секції
- Гачок центральної колонки
- Гумові ніжки
- Ключ для блокування кульової голови
- Центральна колона
- Застібка пластини ноги

**II Параметри продукту**

Модель	Матеріал	Вага (кг)	Навантаження (кг)	Діаметр (мм)	Висота (мм)
L1 Video	Карбон	1.08	10	29	10-167

Примітки: Параметри можуть незначно відрізнятись через виробничі технології.

**III Пристрій для збору**

	Назва	Кількість	Використання
1	Штатив	1	/
2	Набір інструментів	1	Для обслуговування

**6. Перемикач шипів:**

Використовуйте гумові прокладки на твердому ґрунті; для м'якого ґрунту замініть їх металевими шипами (відкрутіть гумові прокладки, прикріпіть металеві шипи, а потім прикрутіть прокладки назад).

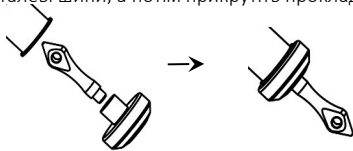

**7. Збірка монопода:**

Поверніть ніжку з малюнком, щоб зняти її, відрегулюйте центральну колону і з'єднайте її з ножицею або з'єднайте ножики безпосередньо з головою

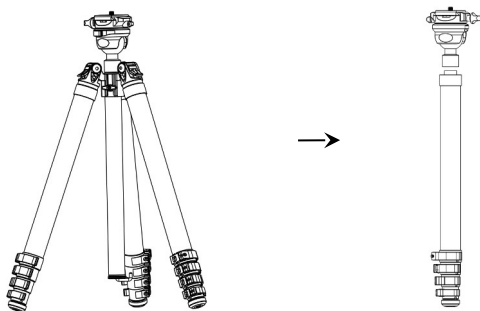

**IV Метод використання**

1. Встановіть обладнання  
Закріпіть швидкознімну пластину до нижньої частини камери гвинтами. Вирівняйте обладнання з отвором швидкознімного затискача, вставте його навскіс до фіксації.

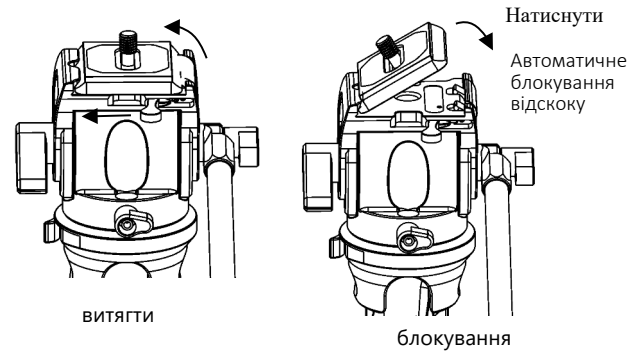

2. Регулювання центру ваги:  
Після установки послабте ручки горизонтальної та нахиленої осі голови, натисніть ключ пластини швидкого вивільнення вліво. Відрегулюйте положення обладнання, потім зафіксуйте ключ.
3. Регулювання висоти штатива:  
Послабте затискачі ніг, рівномірно витягніть/скорочуйте ноги. Відрегулюйте висоту центральної колонки, послабивши/затягнувши її ручку.
4. Регулювання кута голови:  
Послабте ключ для кульової голови для обертання, зафіксуйте після регулювання.
5. Зняти коротку центральну колону:  
Для зйомки з низького кута відрегулюйте кульову голову на 90°, поверніть центральну колонку проти годинникової стрілки, щоб розібрати.

**9. Відрегулюйте демпфування обертання ніжки:**

Використовуйте інструмент для регулювання гвинта демпфування (за годинниковою стрілкою для збільшення, проти годинникової стрілки для зменшення).



**Запобіжні заходи**

- ❖ Не перевищуйте граничне навантаження.
- ❖ Регулярно перевіряйте компоненти.
- ❖ Складіть і захистіть штатив під час транспортування.

**Обслуговування**

- ❖ Очищайте м'якою тканиною; використовуйте нейтральний засіб для стійких плям.
- ❖ Перевіряйте компоненти перед і після використання.

**Загальні проблеми та рішення**

- ❖ Нестабільність штатива:  
Викликана нерівним ґрунтом, ногами або перевантаженням. Вирішуйте, вибираючи відповідний ґрунт, регулюючи ноги та контролюючи вагу.
- ❖ Проблема обертання голови:  
Через неправильне регулювання або пошкодження. Перевірте та відрегулюйте ручки, замініть пошкоджені частини.
- ❖ Проблема зі швидкознімною пластиною:  
Викликана проблемою із застіркою або затискачем. Перевірте та заблокуйте застібку, за потреби замініть пошкоджені частини.